

SERVICE-INFO



Pohon agregátov Mercedes-Benz: Montážne pokyny k napínacím jednotkám 534 0243 10 a 534 0244 10

Výrobca: Mercedes-Benz

Modely: A-Klasse (W168)
B-Klasse (W245)
Vaneo (414)

Motory: 1.4 (166.940)
1.5 (266.920)
1.6 (166.960, 166.961)
1.7 (266.940)
1.9 (166.990, 166.991)
2.0 (266.960, 266.980)
2.1 (166.995)
1.7D (668.940, 668.941,
668.942, 668.914)

OE-č.: (1) A 166 200 09 70
(2) A 668 200 21 70

Obj. č.: (1) 534 0243 10
(2) 534 0244 10

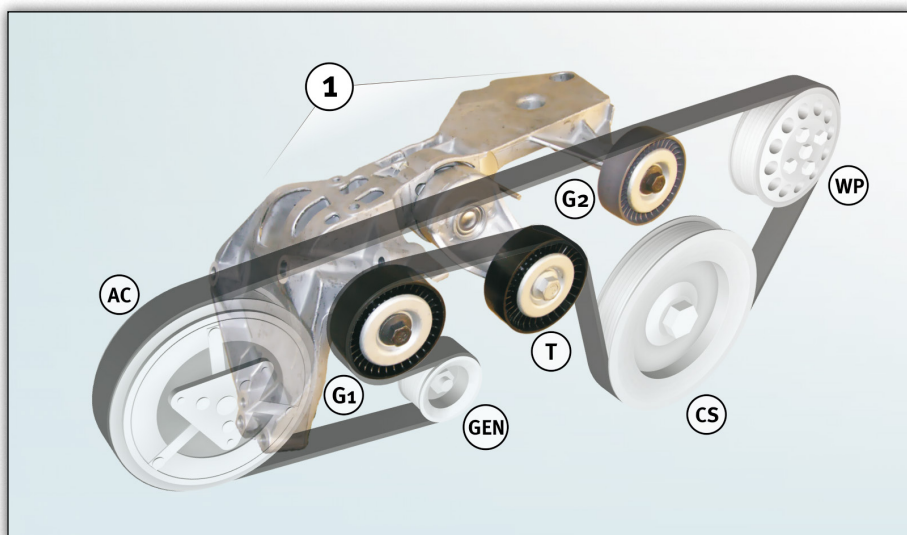

Obrázok 1: 534 0243 10 – nosník s napínacou jednotkou v pohone agregátov a schéma pohonu

V prípade vyššie uvedených vozidiel, v ktorých je montovaná napínacia jednotka 534 0243 10 alebo 534 0244 10, môže dochádzať ku vzniku hlukov alebo ku zvýšenému opotrebeniu remeňa. Tieto prejavy sa môžu vyskytovať aj po výmene napínacej jednotky.

Ďalšie pokyny:

- 1) Prekontrolujte funkciu alternátrovej volnobežky a v prípade potreby ju vymeňte.
- 2) Napínaciu jednotku vymieňajte iba kompletne. V jednotke obsiahnutý napínák remeňa nemožno vymieňať jednotlivito.

Pokyn:

Bezpodmienečne je nutné dodržať poradie montáže a uťahovacie momenty skrutiek napínacej jednotky. Príslušný montážny návod je priložený k produktu.

Schaeffler Automotive Aftermarket odporúča presne prekontrolovať súosovosť remení jednotlivých agregátov, najmä alternátora a vodného čerpadla. Pokiaľ sa zistí presadenie, je nutné ho bezpodmienečne korigovať.

Legenda k obrázku 1:

- (1) Napínacia jednotka s napínacím ramenom (T) a vodiacími kladkami (G1/G2)
(AC) Kompresor klimatizácie
(GEN) Alternátor
(CS) Kľukový hriadeľ
(WP) Vodné čerpadlo



Dbajte na údaje výrobcu vozidla!

Príslušné náhradné dielce nájdete v našom On-line katalógu www.Schaeffler-Aftermarket.com alebo v RepXpert na adrese www.RepXpert.com.

Stav 01.2010
INA 0050

Technické zmeny vyhradené
© 2010 Schaeffler Automotive Aftermarket